

モールドベースの外形寸法

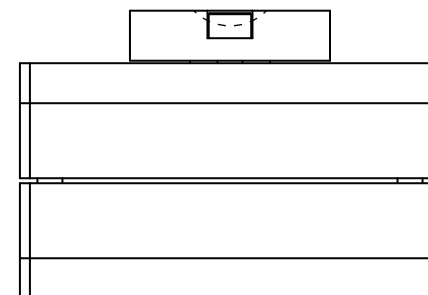

モールドベースの内形寸法

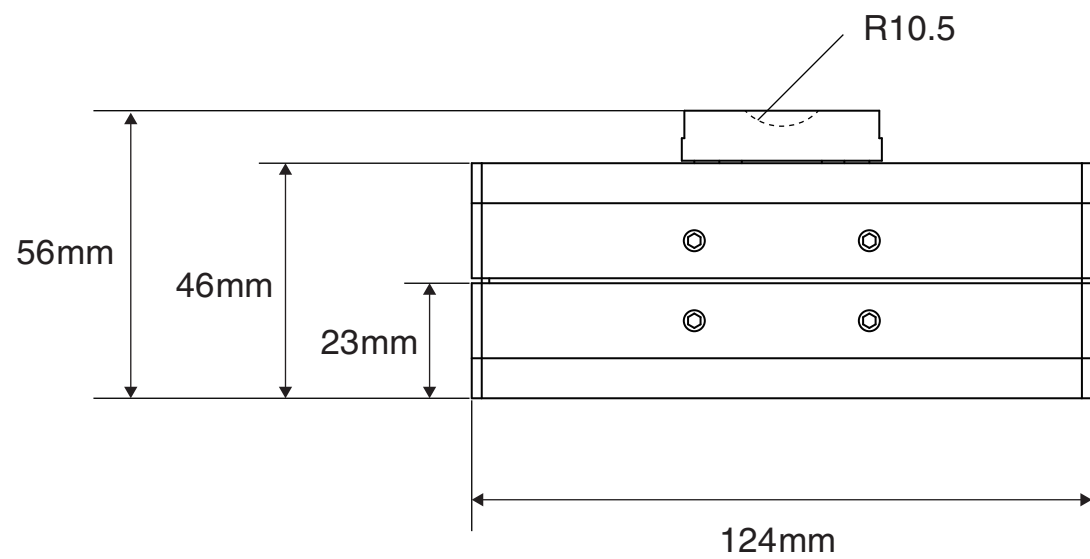
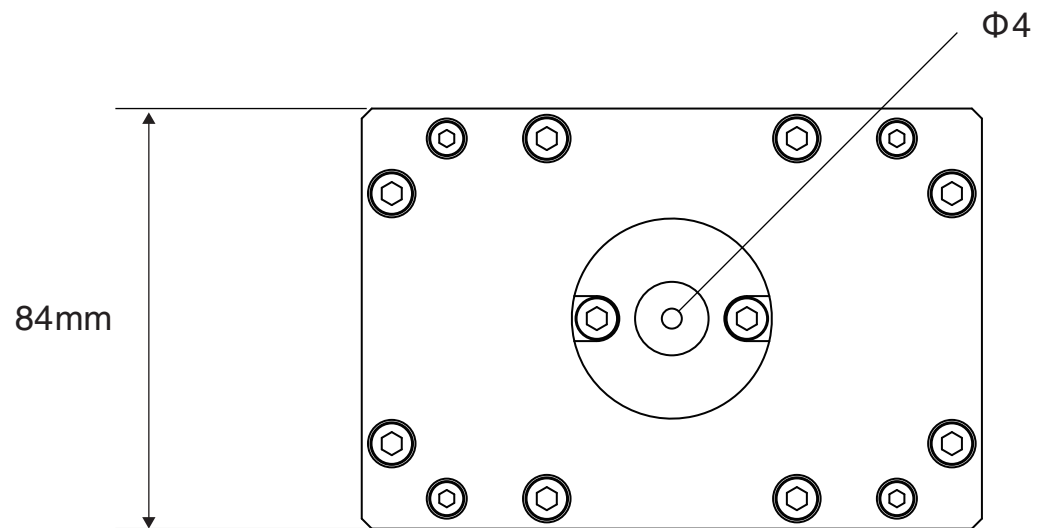
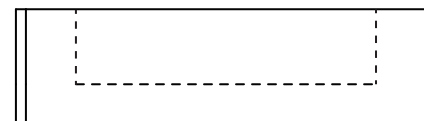
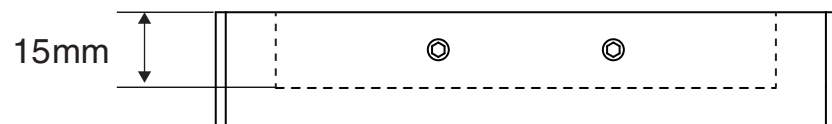
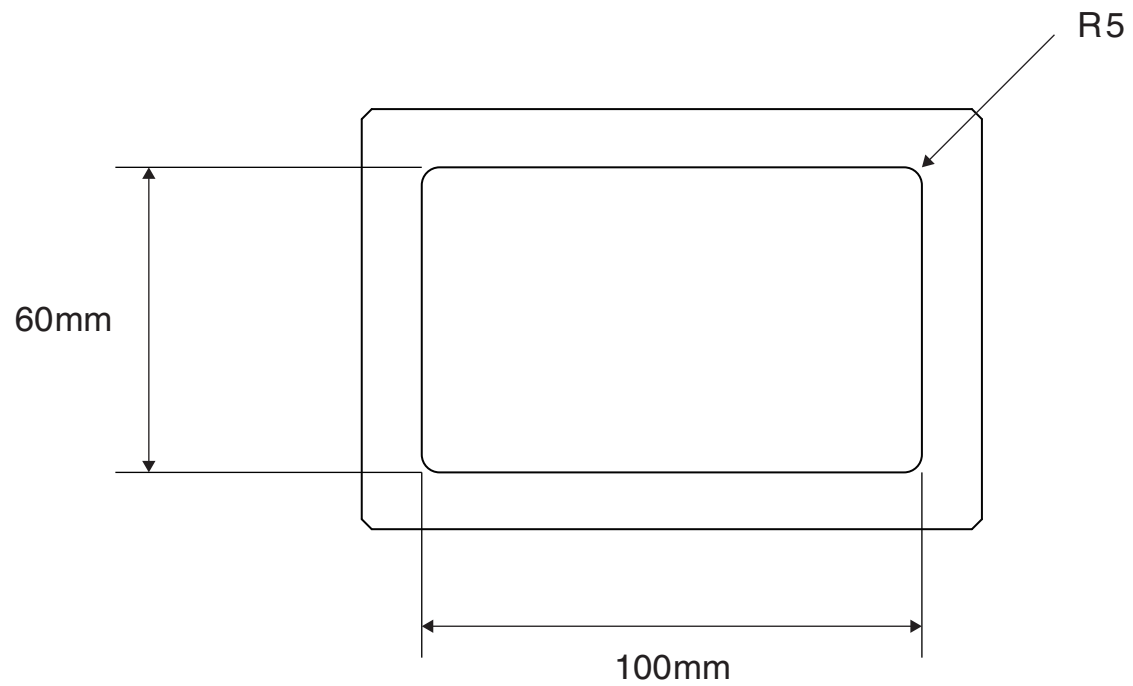

スペーサーの寸法

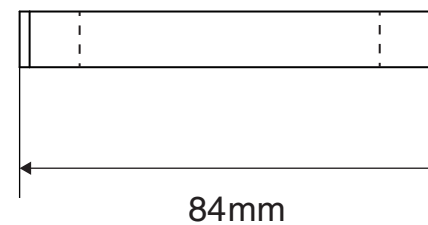
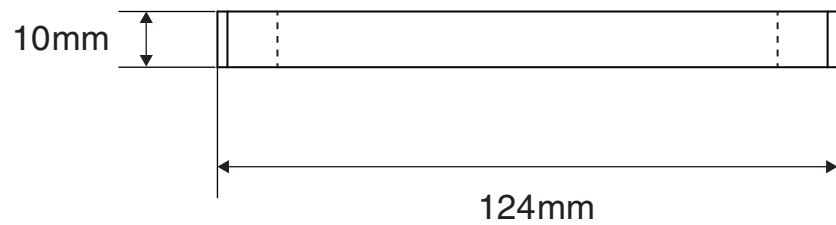
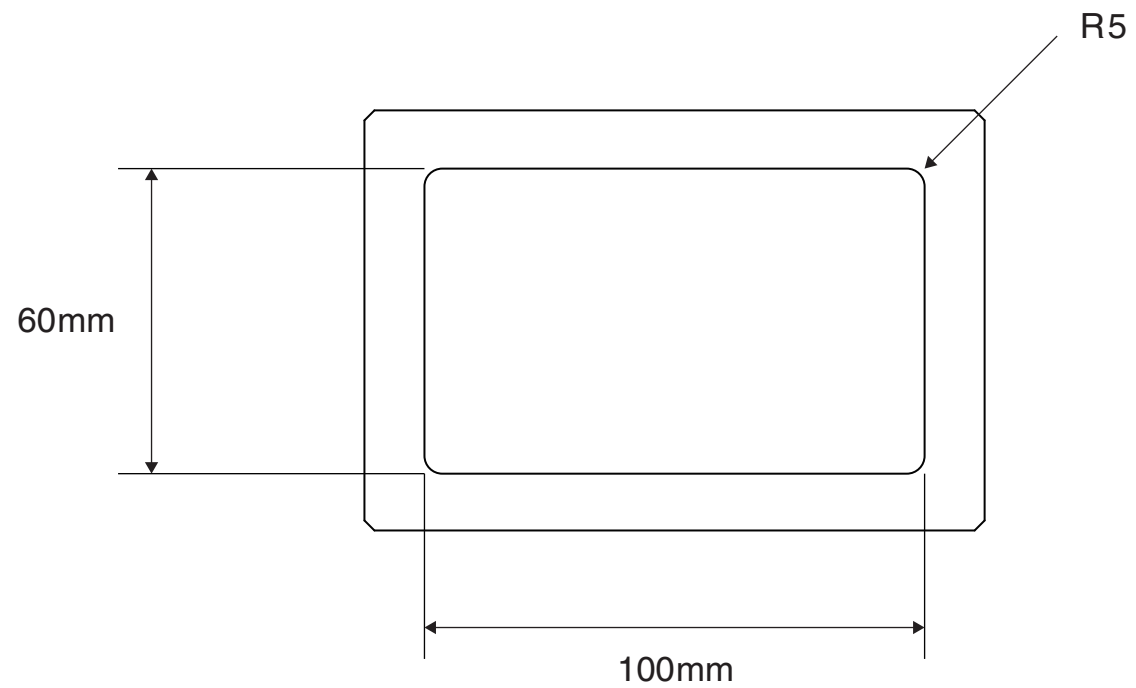

スペーサーの使用方法

スペーサーを使用することで、厚みのある樹脂型に対応できます。

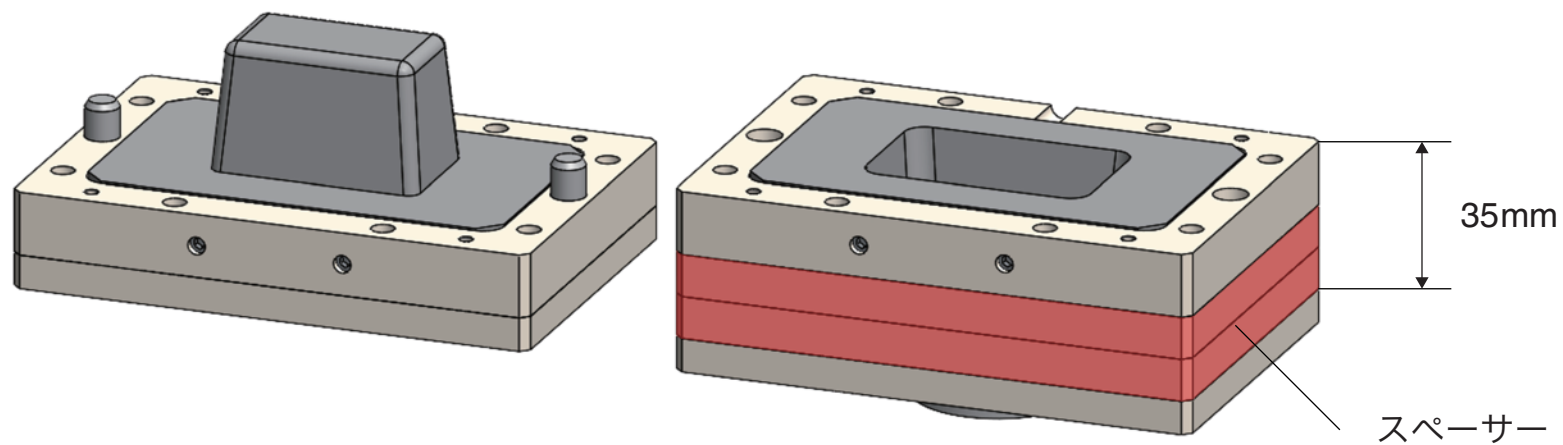
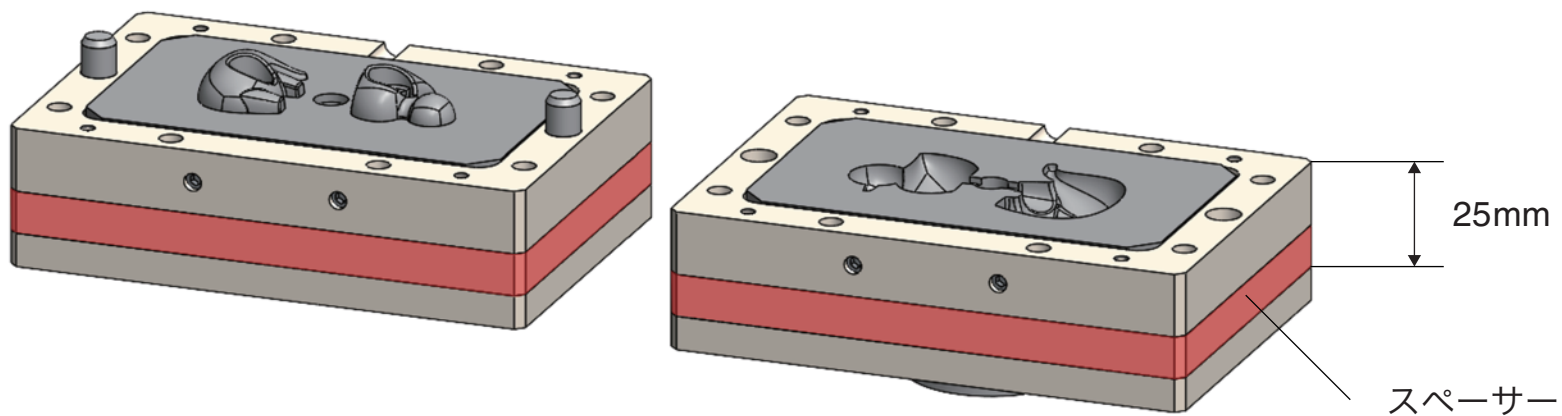

樹脂型をモールドベースに固定する方法

樹脂型をモールドベースに固定する際は、モールドベースの側面からねじで締め付けます。

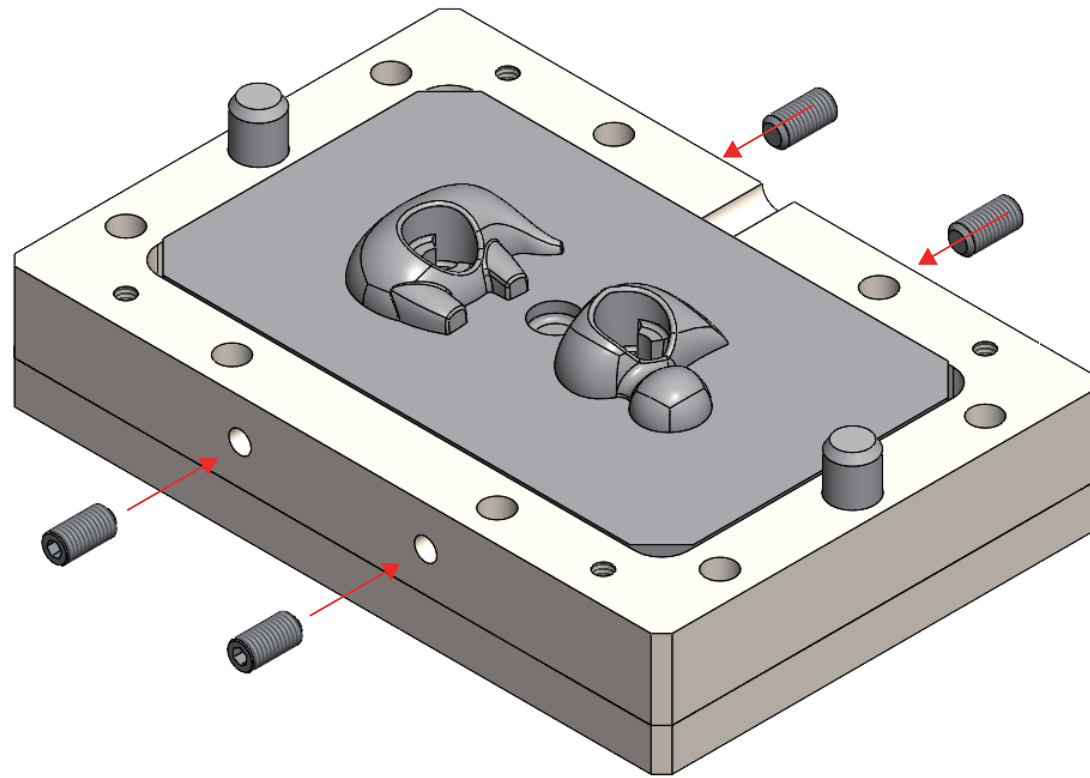

樹脂型をモールドベースに固定する際のコツ

樹脂型をモールドベースの表面から約 0.5mm ~ 1mm 突出させて固定することで、型を閉じた際にしっかりと噛み合います。

